

磁簧開關安裝金具 / 零件型號

磁簧開關型式	MY1B, MY1M, MY1C, MY1H	
	氣缸內徑 (mm)	MY1B, MY1M, MY1C, MY1H
	ø10~ø20	ø25~ø100
D-A9□/A9□V D-M9□/M9□V D-M9□W/M9□WV D-M9□A/M9□AV	—	BMG2-012

註) MY1B的ø50~ø100, MY1C, MY1M的ø25~ø63的D-A9□□, 與 MY1B系列的ø50的D-M9□□□型, 無法安裝。

磁簧開關型式	MY1B-Z, MY1H-Z	
	氣缸內徑 (mm)	MY1B-Z, MY1H-Z
	ø25~ø40	
D-A9□/A9□V D-M9□/M9□V D-M9□W/M9□WV D-M9□A/M9□AV	—	BMY3-016

ø25~ø100: M9□(V)/M9□W(V)/M9□A(V)型時

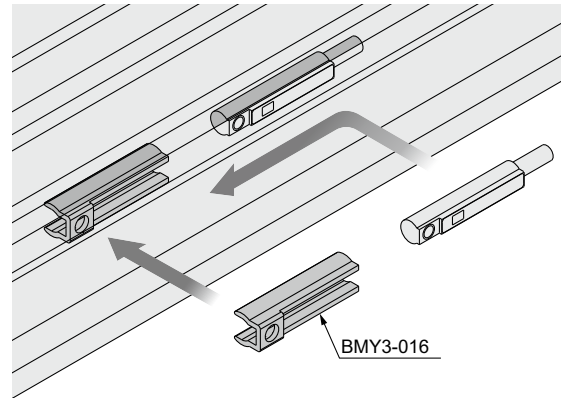
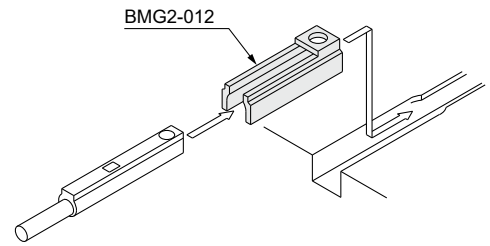

開關連接塊型號

氣缸系列	適用氣缸內徑 (mm)	
	50	63
MY1HT	BMP1-032	

磁簧開關固定時, 首先開關連接塊用手指夾住壓入溝內。此時、要確認用正確的安裝姿勢或修正, 將開關連接塊收納於溝內, 接下來將磁簧開關插入溝內後, 側移與連接塊重疊。
安裝位置設定後, 用一字鑰匙起子, 鎖緊附屬的磁簧開關安裝螺絲。

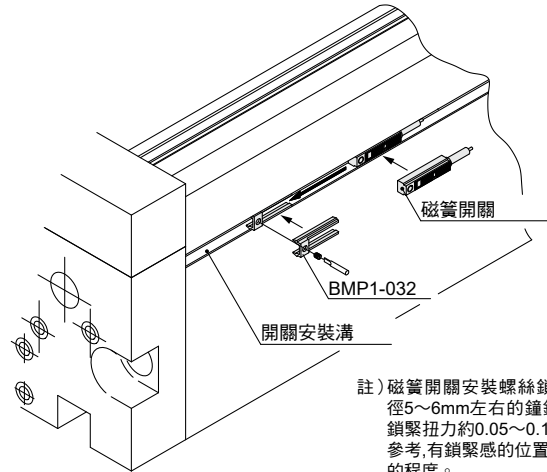
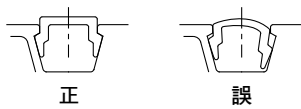

註) 磁簧開關安裝螺絲鎖緊時, 請使用握徑5~6mm左右的鑰匙用起子。另外, 鎖緊扭力約0.05~0.1N·m程度。做為參考, 有鎖緊感的位置, 再增加90°回轉的程度。

型式表示方法的適用磁簧開關以外, 下記磁簧開關也可安裝。
關於詳細規格, 請參照WEB目錄。

磁簧開關種類	型號	導線出線方法(出線方向)	特長	適用氣缸內徑
無接點	D-Y69A, Y69B, Y7PV	直接出線(縱)	—	ø25~ø100
	D-Y7NWV, Y7PWV, Y7BWV		診斷顯示(2色顯示)	
	D-Y59A, Y59B, Y7P	直接出線(橫)	—	
	D-Y7NW, Y7PW, Y7BW		診斷顯示(2色顯示)	

※無接點磁簧開關也有附接頭纜線。詳細請參照網頁WEB目錄。
※常閉型(NC=b接點)也有無接點磁簧開關(D-F9G, F9H, Y7G, Y7H型), 詳細請參照網頁WEB目錄。

機種選定方法

MY1B

MY1M

MY1C

MY1H

MY1HT

磁簧開關安裝

共通規格品

產品個別注意事項